

## Übersicht zur Verkabelung des Renngespanns

### Richtige Verkabelung der Bauteile aus dem Originalbausatz

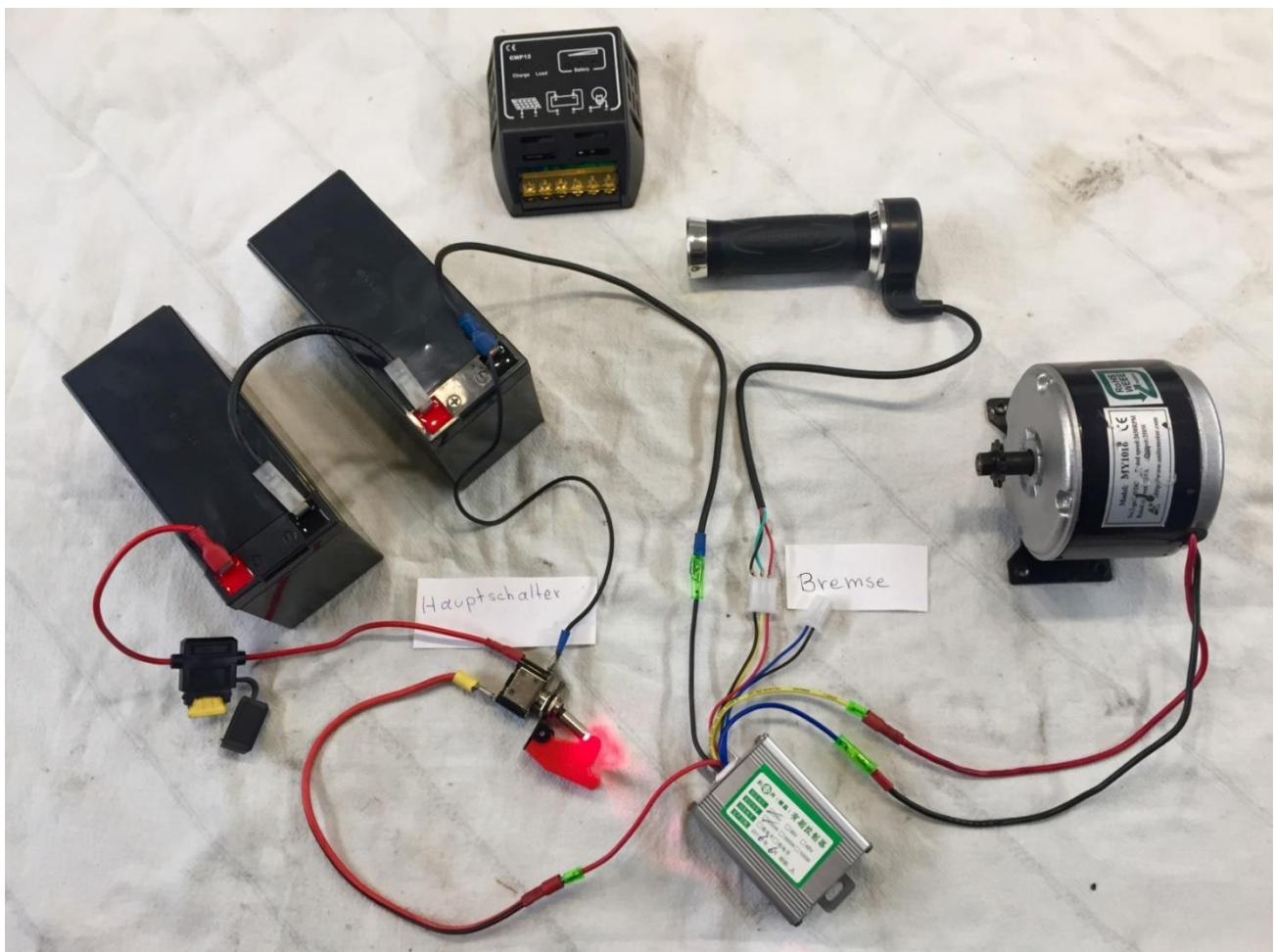

## Schaltplan der Verkabelung der Bauteile aus dem Originalbausatz

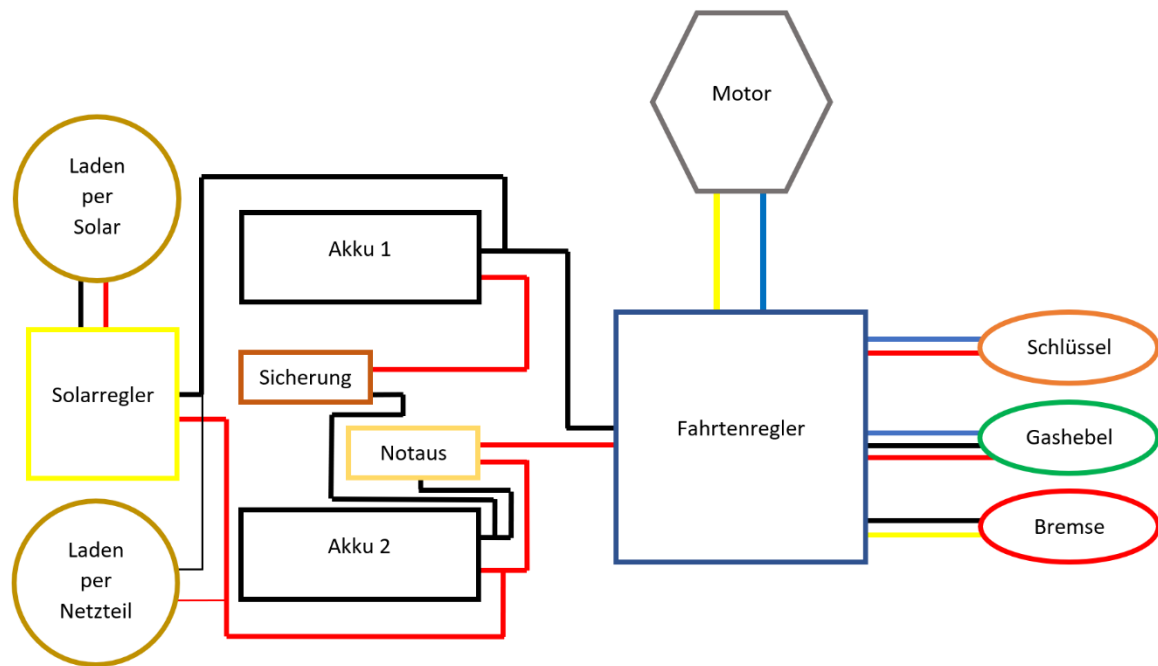

Schließt die Batterien zuletzt an, um sicher zu gehen das keine Teile Schaden nehmen.  
Wenn alles funktioniert, könnt ihr die Kontakte löten.